

双夹头偏摆仪

661



不包括杠杆表
(需另外购买)

单位: mm

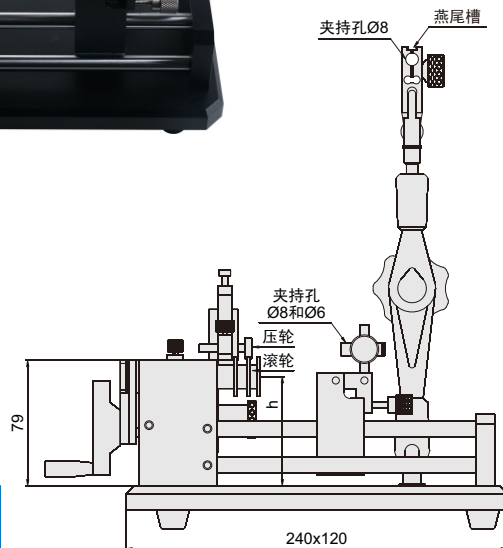

- ◆ 符合企业标准
- ◆ 快速定位, 适合测量大批量工件
- ◆ 可选附件: 杠杆千分表
(型号: 261-002-01 或 261-002-02)

货号	测量直径范围	测量工件长度	滚轮偏摆精度	中心高(h)
661-002-01	Ø1-35mm	15-100mm	2µm	70mm