

# 大量程内径量表

## 243/253

数显百分表 243-800-11

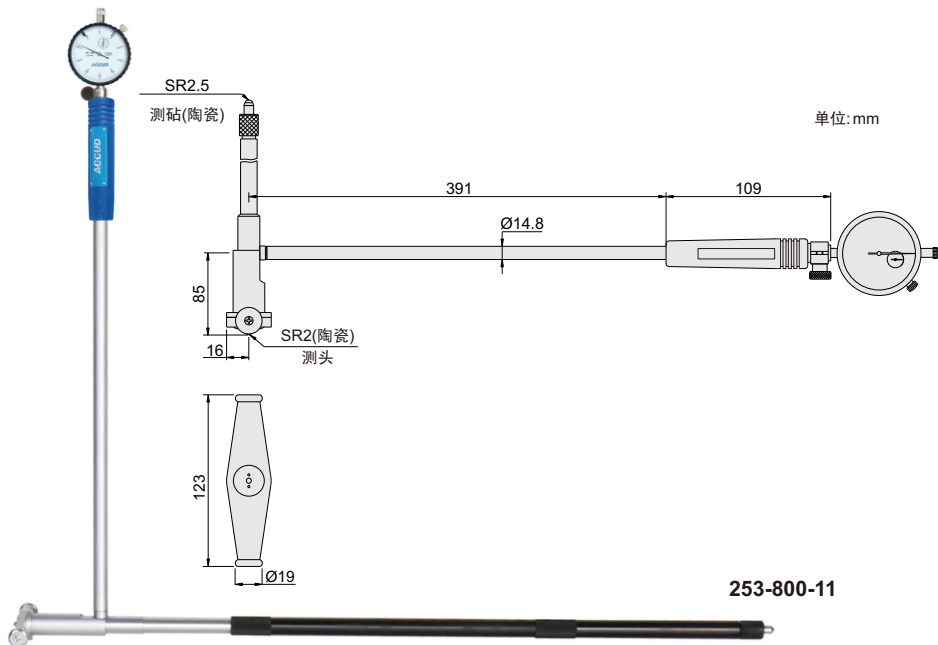

253-800-11

货号	量程	精度	重复精度	表头
253-800-11	400-800mm	±0.025mm	0.003mm	百分表 (型号: 222-010-12) 量程 10mm, 分度值 0.01mm
243-800-11	400-800mm	±0.025mm	0.003mm	数显百分表 (型号: 215-010-12) 量程 12.7mm, 量分辨率 0.002mm/0.0001"

